



FLANGE A SALDARE DITESTA
WELDING NECK FLANGES

FLANGE CIECHE
BLIND FLANGES

CLASSE/CLASS
300
ASME B 16.47 B

J = da specificare dal cliente
J = to be specified by purchaser

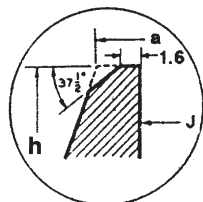

Dettaglio smusso
Bevel detail

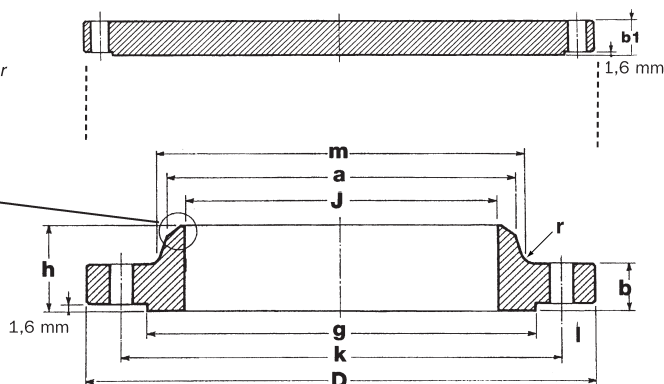

DIMENSIONS IN MM.

DN	D	b	b1	a	h	m	N. FORI HOLES	l	k	g	r	Kg	
												WN	BL
26	866,8	88,9	88,9	665,2	144,5	701,6	32	35,1	803,2	736,6	14,2	185	390
28	920,7	88,9	88,9	716,0	149,4	755,7	36	35,1	857,3	787,4	14,2	202	441
30	990,6	93,7	93,7	768,4	158,0	812,8	36	38,1	920,8	844,6	14,2	246	537
32	1054,1	103,2	103,2	819,2	168,2	863,6	32	41,2	977,9	901,7	15,7	302	673
34	1108,0	103,2	103,2	870,0	173,0	917,5	36	41,2	1031,8	952,5	15,7	324	743
36	1171,5	103,2	103,2	920,8	180,9	965,2	32	44,5	1089,2	1009,7	15,7	363	843
38	1222,3	111,3	111,3	971,6	192,0	1016,0	36	44,5	1140,0	1060,5	15,7	407	978
40	1273,1	115,8	115,8	1022,4	198,4	1066,8	40	44,5	1190,8	1114,6	15,7	440	1104
42	1333,5	119,1	119,1	1074,7	204,8	1117,6	36	47,8	1244,6	1168,4	15,7	489	1249
44	1384,3	127,0	127,0	1125,5	214,4	1173,2	40	47,8	1295,4	1219,2	15,7	541	1433
46	1460,5	128,5	130,1	1176,3	222,3	1228,9	36	50,8	1365,3	1270,0	15,7	637	1641
48	1511,3	128,5	134,9	1227,1	223,8	1277,9	40	50,8	1416,1	1327,2	15,7	656	1819
50	1562,1	138,2	139,7	1277,9	235,0	1330,5	44	50,8	1466,9	1378,0	15,7	724	2011
52	1612,9	142,8	144,3	1328,7	242,8	1382,8	48	50,8	1517,7	1428,8	15,7	772	2212
54	1673,4	136,7	149,4	1379,5	239,8	1435,1	48	50,8	1577,9	1479,6	15,7	803	2473
56	1765,3	153,9	157,0	1430,3	268,2	1493,8	36	60,5	1651,0	1536,7	17,5	1075	2899
58	1827,3	153,9	162,1	1481,1	274,6	1547,9	40	60,5	1713,0	1593,9	17,5	1132	3184
60	1878,1	150,9	166,6	1531,9	271,5	1598,7	40	60,5	1763,8	1651,0	17,5	1168	3486

Lo spessore di una flangia classe 150 o 300 dalla quale è stato rimosso il rialzo non deve essere inferiore alla dimensione "b" meno 1,6 mm.

The thickness of a Class 150 or 300 flange from which the raised face has been removed shall be not less than the "b" minus 1.6 mm.